

ООО «РОКСА ЭНТРАНС®»



Паспорт

**ЭЛЕКТРОМАГНИТНЫЙ
ЗАМОК СЕРИИ «ALER®»
AL300S-V**

Вертикальная модификация

ТУ 4980-005-46796984-2003

Сертификат соответствия № РОСС RU.С305.Н00377
НИЦ «ОХРАНА» ГУВО МВД РОССИИ

г. Москва, 2006 год

<http://www.entrance.roksa.ru>

e-mail: entrance@roksa.ru

1. Общие сведения

- 1.1 ЗАМОК предназначен для применения в системах контроля доступа, системах пожарной и охранно-пожарной сигнализации в качестве запорного устройства. Конструкция ЗАМКА ориентирована на врезной (скрытый) вариант монтажа.
- 1.2 Эксплуатация ЗАМКА должна производиться внутри помещений.
- 1.3 Работоспособность ЗАМКА обеспечивается при температуре от -10°C до $+35^{\circ}\text{C}$ и относительной влажности до 95%.
- 1.4 Пример записи при заказе: электромагнитный ЗАМОК для вертикальной установки AL300S-V.

2. Технические характеристики

- 2.1 Масса основного комплекта поставки – не более 1,2 кг.
- 2.2 Габаритные размеры корпусной части (длина \times ширина \times глубина) 178 \times 25 \times 28 мм.
- 2.3 Габаритные размеры якорной части: 178 \times 25 \times 21 мм.
- 2.4 Длина кабеля для подключения ЗАМКА – не менее 0,25 м.
- 2.5 Номинальное напряжение питания ЗАМКА от источника постоянного тока – 12 В.
- 2.6 Допустимое колебание напряжения электропитания +10% / - 5% от номинального значения.
- 2.7 Максимальное усилие удержания якоря при попытке взлома двери – не менее 3000 Н.
- 2.8 Ток потребления – не более 0,3 А.
- 2.9 Допустимая величина зазора между рабочими поверхностями корпусной и якорной частей – 1,5 – 3,5 мм.

3. Комплектность

В основной комплект поставки входит:

- корпусная часть	1 шт.
- якорная часть	1 шт.
- регулировочные прокладки	4 шт.
- паспорт	1 шт.
- упаковочная коробка	1 шт.

В комплект монтажа на металлические двери (поставляется отдельно)

входит:

- переходная планка	4 шт.
- винт M5x12	20 шт.

4. Принцип действия

ЗАМОК состоит из корпусной и якорной частей. При закрытии двери подвижная пластина якорной части притягивается к рабочей поверхности корпусной части, при этом удерживающий выступ входит в соответствующее гнездо якоря и фиксирует дверь (рис. 1).



Рис. 1

Усилие удержания двери в закрытом положении при попытке взлома определяется конструктивными размерами удерживающего выступа. При снятии управляющего напряжения ЗАМОК разблокируется, что приводит к отпиранию двери.

5. Указания по монтажу и эксплуатации.

- 5.1 Замок монтируется в средней части дверной коробки и дверного полотна, при этом крепежные угольники корпуса и якоря, на которых имеются установочные метки «ВЕРХ», должны быть сориентированы вверх.
- 5.2 Толщина двери должна быть не менее 35 мм. Симметрично кромкам двери выполняется гнездо шириной 26 мм и глубиной не менее 24 мм с учетом габаритно-установочных размеров якорной части (см. рис. 2, 3). Крепление в двери выполняется двумя саморезами длиной не менее 12 мм. Аналогичное гнездо шириной 25 мм выполняется в дверной коробке с учетом габаритно-установочных размеров корпусной части (см. рис. 4, 5). Расположение гнезд друг относительно друга в продольном направлении (т.е. вдоль длинной стороны якорной части) должно обеспечивать точность совпадения выступа на корпусной части и гнезда якорной части в пределах ± 2 мм. В поперечном направлении (т.е. перпендикулярно полотну двери) расположение гнезд должно обеспечивать гарантированный люфт закрытой двери, т.е. подвижная часть якоря должна свободно, не касаясь стенок гнезда двери, перемещаться в пределах своего рабочего хода. При этом не должно происходить защемление подвижной пластины из-за влияния уплотнения двери, деформации дверного полотна, неточной навески петель и других факторов создающих «отдачу» двери при закрывании.
- 5.3 Допустимый рабочий (эксплуатационный) ЗАЗОР между рабочими поверхностями якорной и корпусной частей после окончательного монтажа ЗАМКА должен быть в пределах 1,5 – 3,5 мм. Рекомендуемая (оптимальная) величина ЗАЗОРА 1,5 – 3 мм. При этом необходимо учитывать, что высота удерживающих выступов корпусной части составляет 1,5 мм, поэтому при минимальном ЗАЗОРЕ, в процессе закрывания двери, выступы могут слегка касаться поверхности якоря и скользить по ней. ЗАЗОР

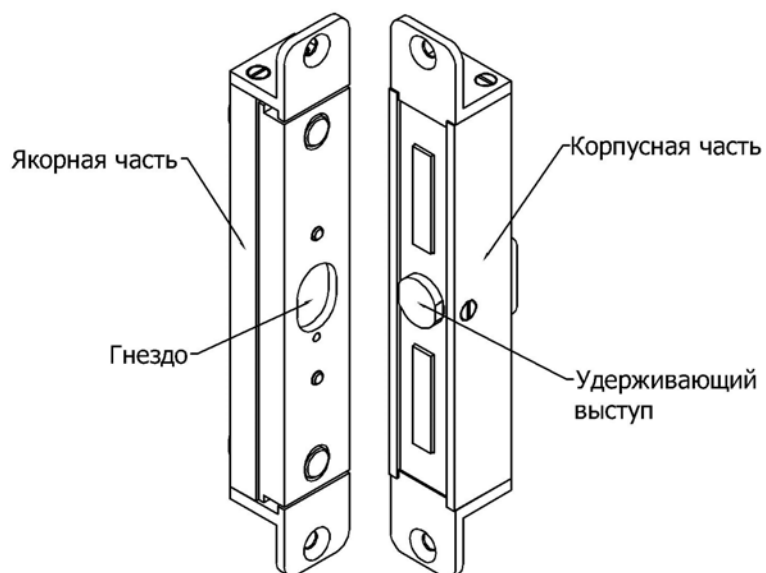
обеспечивается за счет установки регулировочных планок из комплекта поставки (толщиной 0,5 – 1 мм) под опорные поверхности крепежных угольников корпуса и якоря.

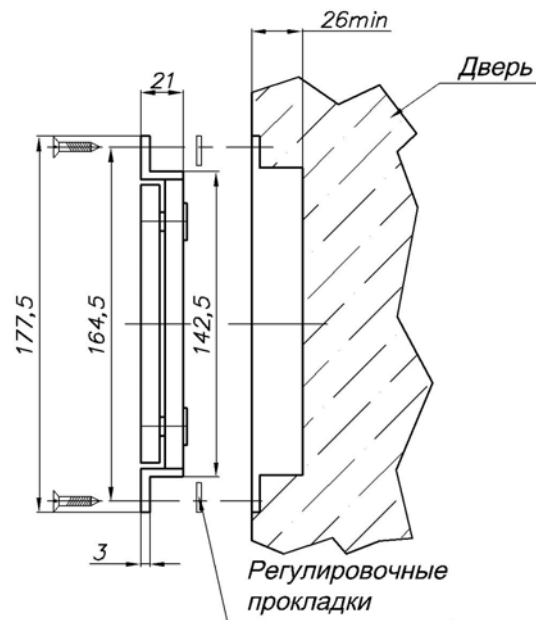
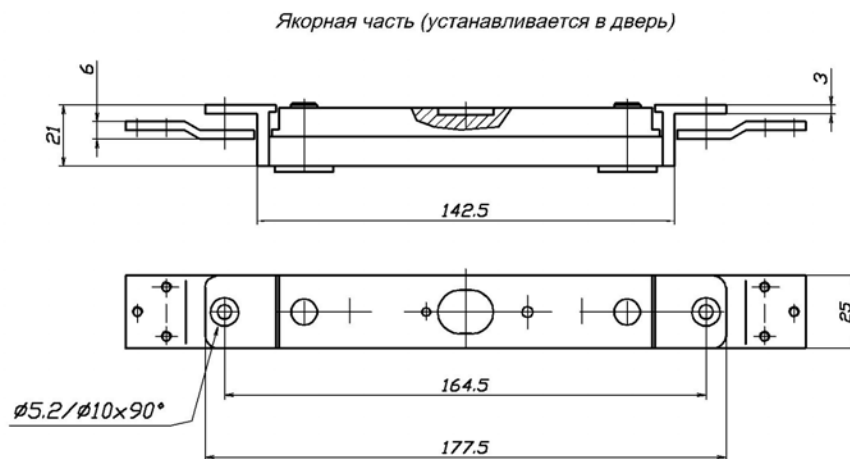

Корпусная часть (устанавливается в дверную коробку)

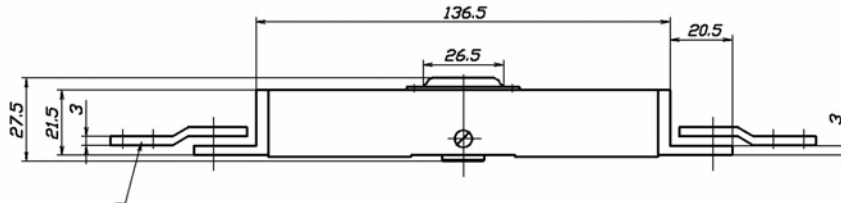
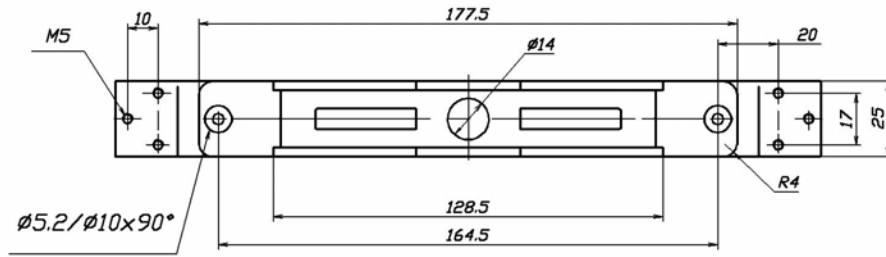

Переходная пластина из комплекта монтажа
Используется при установке в металлическую дверь.

Рис. 4



Рис. 5

- 5.4 После установки ЗАЗОРА необходимо проверить надежность срабатывания ЗАМКА. Проверку производить при закрытой двери. При включении ЗАМКА пластина якорной части должна уверенно притягиваться к корпусной части и резко от него отскакивать при выключении. Регулировку срабатывания можно произвести вращением винта, расположенного на пластине (рис. 6). Винт изменяет натяжение рабочей пружины. Вращение винта по часовой стрелке уменьшает натяжение и срабатывание становится более резким. Эта же пружина обеспечивает прижим пластины к основанию в исходном (открытом) положении. Вращение винта против часовой стрелки увеличивает натяжение и прижим.

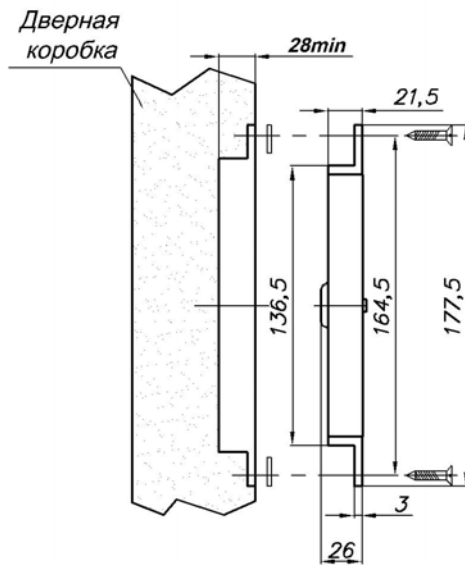

Рис. 6

- 5.5 После всех регулировок, винт в зоне шлица необходимо законтрить краской НЦ. Попадание краски на рабочую поверхность якоря не допускается.
- 5.6 Проверку ЗАЗОРА и надежности срабатывания целесообразно периодически проверять. Рекомендуется периодичность проверки не реже одного раза в два месяца.
- 5.7 Для монтажа ЗАМКА в металлические двери используются переходные планки (рис. 7). Монтажный комплект с планками и винтами поставляется отдельно. Пример монтажа якорной части в металлическую дверь показан на рис. 8. Крепление осуществляется винтами М5х12 из комплекта монтажа.



Рис. 7

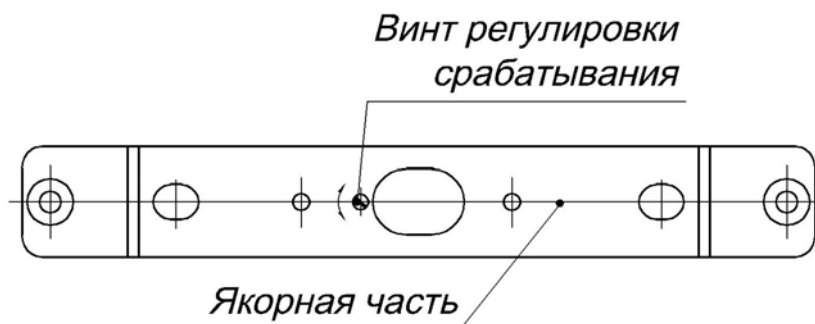

Рис. 8

- 5.8 Схема подключения ЗАМКА при управлении по “+12В” показана на рис. 9. Схема подключения ЗАМКА при управлении по “земле” показана на рис. 10. При замыкании контакта управления замком К1 замок разблокируется.
- 5.9 При монтаже корпусной части в глухое гнездо деревянной дверной рамы возможен нагрев корпуса замка до 55°С, что не влияет на функционирование замка.

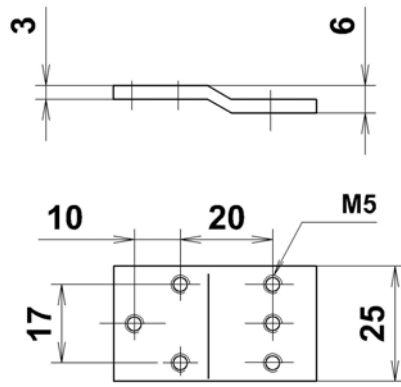

Рис. 9

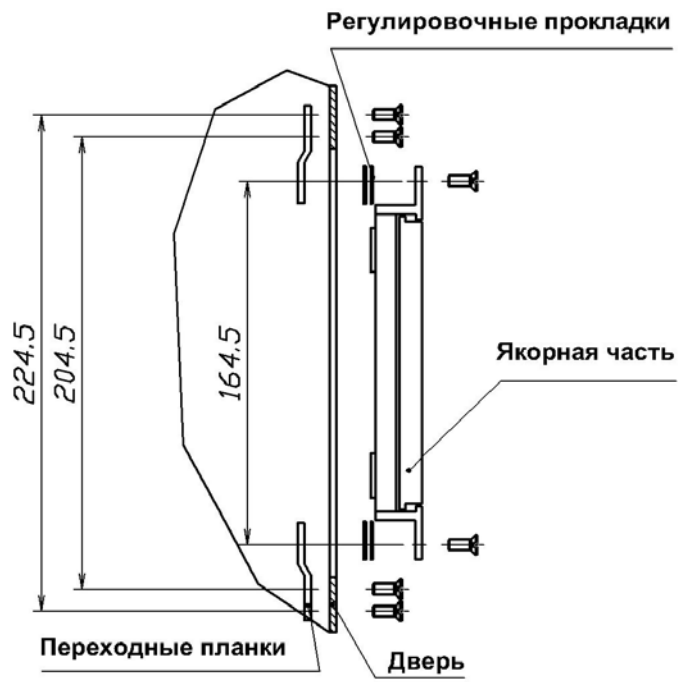

Рис. 10

6. Условия хранения.

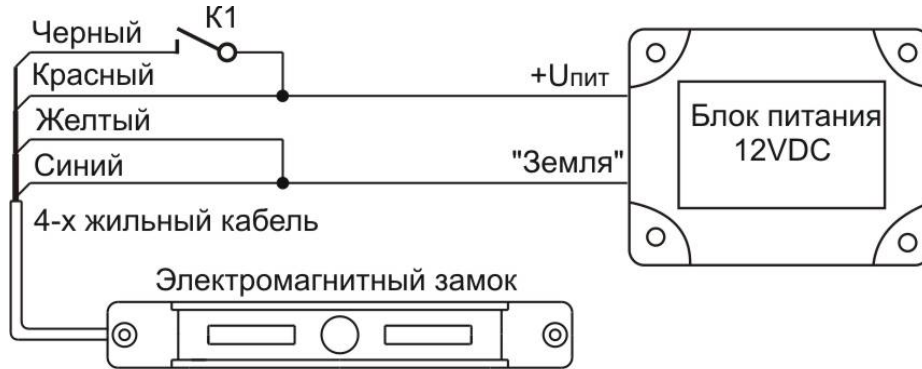
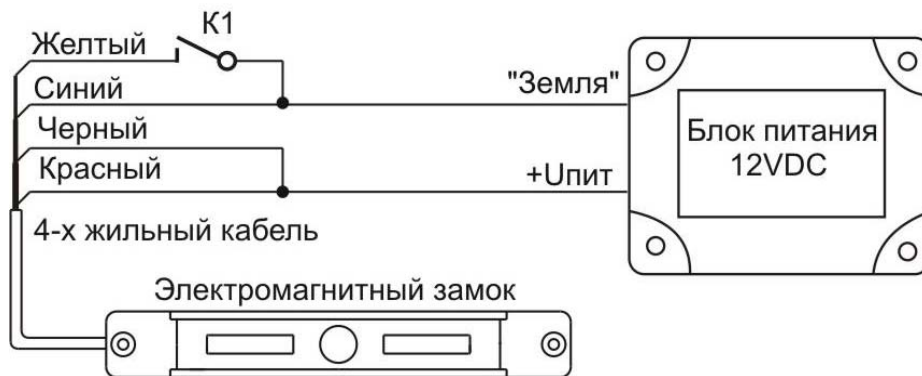
Электромагнитный замок AL300S-V подлежит хранению в отапливаемых и вентилируемых помещениях при температуре от +5 до +40°C при относительной влажности воздуха до 80% в упаковке поставщика.